





LTW HS 1

LTW HS 1 with opt. hand brake  
 LTW HS1 mit optionaler Handbremse

| Description<br>Beschreibung   |                     |                     |               |  |
|---|---------------------|---------------------|---------------|--|
| <p>Stable Transport Trolley with <b>pneumatic</b> tires for in- and outdoor transportation. Top side as ideal carrier system for mortuary trays or coffin carriages. Special maintenance free ball bearings for manoeuvring with just one finger.</p> <p>Der stabile Transportwagen mit <b>luftbereiften Rädern</b> ist auch für den Aussenbereich gut geeignet. Das Basisfahrwerk des HTW HS 1 kann mit verschiedenen Auflagen bestückt und dadurch multifunktional genutzt werden. Der Transportwagen ist äußerst leicht fahrbar, voll drehbar und durch Fußhebel feststellbar. Ein Rad ist für Richtungsweisung (komfortabler Geradeauslauf) feststellbar. Der Oberrahmen ist ein ideales Trägersystem für Leichenmulden, Seziertischplatten oder Sargschlitten.</p> |                     |                     |               |  |
| <table border="1"> <tr> <td>L x W x H approx.</td> <td rowspan="2">2150 x 550 x 650 mm</td> </tr> <tr> <td>L x B x H ca.</td> </tr> </table>  | L x W x H approx.   | 2150 x 550 x 650 mm | L x B x H ca. |  |
| L x W x H approx.   | 2150 x 550 x 650 mm |                     |               |  |
| L x B x H ca.   |                     |                     |               |  |



Lockable roller conveyor  
 Arretierbare Rollenauflage



Effective 2 Point braking system  
 Wirkungsvolle Standbremse



|  | Standard/<br>Normal | With hand brake<br>Mit Handbremse |
|--|---------------------|-----------------------------------|
| Order No.<br>Best. Nr.   | LTW HS 1            | LTW HS 1 H                        |
| Standard: hammer finish stove enameling in silver<br>Normal: Hammerschlag, Silber einbrennlackiert |                     |                                   |

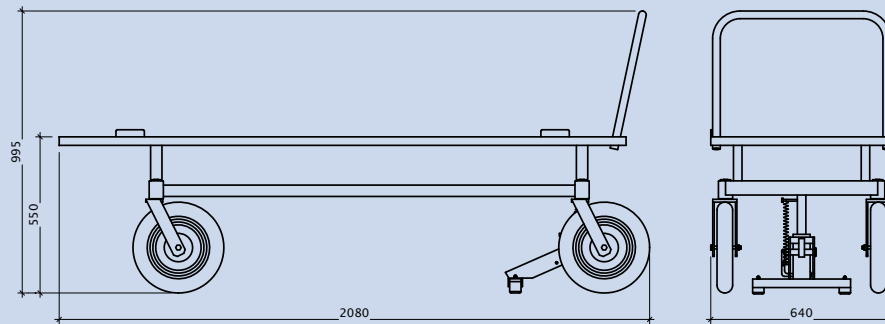

### Specifications LTW HS 1

L /W/H approx.: 2150 x 550 x 650 mm  
 Carrying capacity: max. 200 kg  
 Tare: approx. 60 kg

### Technische Details LTW HS 1

L/B/H: ca.: 2150 x 550 x 650 mm  
 Tragkraft: max. 200 kg  
 Leergewicht: ca. 60 kg

## OPTIONAL



Hand brake  
 Komfortable Handbremse,  
 wenn es mal bergab geht



Plastic cover  
 Kunststoff Abdeckplane



Mortuary tray with skids  
 Leichenmulde mit Kufen